

Forged Chains & Sprockets

for the toughest applications

ข้อต่อโซ่ลำเลียงและล้อฟันเฟือง



www.go4b.com

Forged Chain Links & Pins

ข้อต่อโซ่และหมุด

Bolt 'n' Go Chain & Flight System

โซ่สกรู 'N' Go

Sprockets

ล้อฟันเฟือง

Trailers

เทรลเลอร์

Accessories

อุปกรณ์เสริม

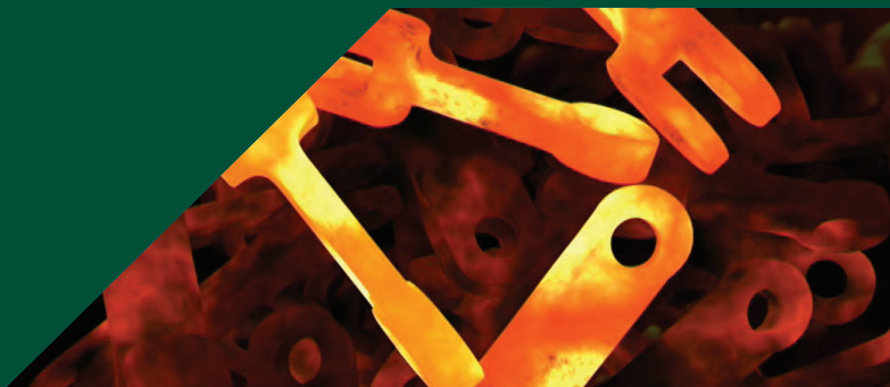

BETTER BY DESIGN

DROP FORGED CHAIN



www.go4b.com

Standard Link



4B's drop forged chain is made of special heat treated alloy steel, case hardened to Rockwell C57 - C62 with a ductile core hardness of Rockwell C40.

4B's superior heat treatment technique provides the optimum chain link with a more resilient ductile core for shock resistance, and an extremely hard exterior surface for superior wear resistance.

4B's drop forged chain is backed by an international network of companies with over 120 years of experience, and a global team of engineers and sales professionals that can provide you with practical solutions for all your material handling applications.

Drop forged chain 4B ทำจากโลหะอัลลอยชนิดพิเศษที่ผ่านกระบวนการอบชุบด้วยความร้อน เกราะหุ้มมีความแข็งแรงตามมาตรฐาน Rockwell C57 - C62 และแกนโซ่ได้ผ่านการทดสอบความแข็งแรงตามมาตรฐาน Rockwell C40 ด้วยเทคนิคการอบชุบที่เหนือกว่าของ 4B ทำให้ได้มาซึ่งแกนของโซ่ข้อต่อที่ทนต่อการช็อคอีกทั้งผิวนอกที่มีความแข็งแรงอย่างเหลือเชื่อยังสามารถทนต่อการขัดถูได้อย่างดีเยี่ยม

4B drop forged chain ได้รับการสนับสนุนจากบริษัทโครงข่ายสากลที่มีประสบการณ์ยาวนานกว่า 120 ปี อีกทั้งยังมีทีมวิศวกรและผู้เชี่ยวชาญด้านการขายจากทั่วโลกซึ่งสามารถสรรหาวิธีการที่เป็นไปได้จริงสำหรับทุกๆ รูปแบบการลำเลียงวัสดุตามที่คุณต้องการ



Chain Link	4B102NA	4B125NA	4B142NA	4B142HA	4B150NA	4B160NA	4B175NA	4B200NA	4B216NA	4B250NA	4B260NA
Minimum Breaking Load แรงดึงต่ำสุดที่ทำให้แตกร้าว	180 kN 40,400 lb	200 kN 44,900 lb	300 kN 67,500 lb	450 kN 101,000 lb	300 kN 67,500 lb	350 kN 78,700 lb	520 kN 117,500 lb	600 kN 135,000 lb	600 kN 135,000 lb	700 kN 158,000 lb	700 kN 158,000 lb
Case Hardness ความแข็งของเกราะหุ้ม	Rockwell C57-C62	Rockwell C57-C62	Rockwell C57-C62	Rockwell C57-C62	Rockwell C57-C62	Rockwell C57-C62	Rockwell C57-C62	Rockwell C57-C62	Rockwell C57-C62	Rockwell C57-C62	Rockwell C57-C62
Case Depth ความหนาของเกราะหุ้ม	0.5 mm	0.6 mm	0.7 mm	0.7 mm	0.7 mm	0.8 mm	1.0 mm	1.0 mm	1.0 mm	1.0 mm	1.0 mm
Core Hardness ความแข็งของแกนโซ่	Rockwell C40	Rockwell C40	Rockwell C40	Rockwell C40	Rockwell C40	Rockwell C40	Rockwell C40	Rockwell C40	Rockwell C40	Rockwell C40	Rockwell C40
Weight (Per Link) น้ำหนัก (ต่อตัว)	0.38 kg	0.70 kg	1.08 kg	1.76 kg	1.20 kg	1.30 kg	2.73 kg	2.85 kg	3.66 kg	4.26 kg	5.38 kg
Bolt 'N' Go Compatible โซ่รวมกันกับสลัก 'N' Go	Yes	On request	Yes	Yes	On request	On request	No	On request	No	No	No
Dimensions / มิติ											
P	102 mm	125 mm	142 mm	142 mm	150 mm	160 mm	175 mm	200 mm	216 mm	250 mm	260 mm
H	36 mm	35 mm	50 mm	50 mm	49 mm	44.5 mm	60 mm	60 mm	75 mm	75 mm	75 mm
T	7 mm	10 mm	12 mm	16.5 mm	13 mm	13 mm	16 mm	18 mm	21 mm	18 mm	21 mm
W	28 mm	36 mm	42 mm	62 mm	36 mm	42 mm	72 mm	68 mm	61 mm	70 mm	71 mm
M	12 mm	15 mm	18.7 mm	28.5 mm	15 mm	19.5 mm	22 mm	30 mm	26 mm	32 mm	31 mm
D	14 mm	16 mm	25 mm	25 mm	25 mm	20 mm	30 mm	30 mm	35 mm	32 mm	32 mm
F	-	-	-	-	-	-	-	-	-	-	-
E	-	-	-	-	-	-	-	-	-	-	-
B	-	-	-	-	-	-	-	-	-	-	-

Links and pins are available in all grades of stainless steel
ข้อต่อและหมุดทุกเกรดมีชนิดที่ทำจากสแตนเลสให้เลือกใช้

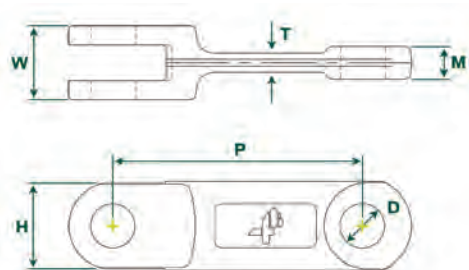

Standard Link
ข้อต่อมาตรฐาน

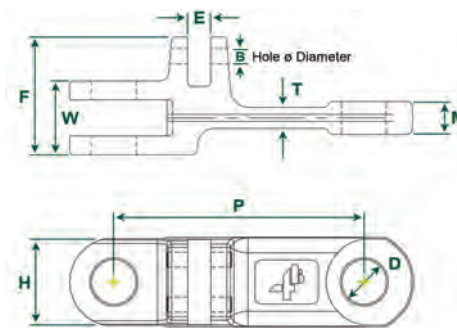

Double Link
ข้อต่อแบบคู่

DOUBLE & TRIPLE LINKS

ข้อต่อสองทางและสามทาง

Double Link
ข้อต่อสองทาง



Triple Link
ข้อต่อสามทาง



Triple Configuration
โครงร่างการประกอบ
ข้อต่อ 3 ตัว



Widths to 3.7m

4B's double and triple links are forged with the same quality, strength and durability as our standard links.

ข้อต่อแบบสองทางและสามทาง 4B ต่างถูกยึดขึ้นรูปตามมาตรฐานเดียวกันซึ่งมีความแข็งแรง ทนทานตามมาตรฐานใช้ของเรา



4B142DNA | 4B142DHA | 4B142TNA | 4B142THA | 4B175DNA

4B142DNA	4B142DHA	4B142TNA	4B142THA	4B175DNA
300 kN 67,500 lb	450 kN 101,000 lb	300 kN 67,500 lb	450 kN 101,500 lb	520 kN 117,500 lb
Rockwell C57-C62	Rockwell C57-C62	Rockwell C57-C62	Rockwell C57-C62	Rockwell C57-C62
0.7 mm	0.7 mm	0.7 mm	0.7 mm	1.0 mm
Rockwell C40	Rockwell C40	Rockwell C40	Rockwell C40	Rockwell C40
1.37 kg	2.00 kg	1.67 kg	2.32 kg	3.17 kg
No	No	No	No	No
Dimensions / มิติ				
142 mm	142 mm	142 mm	142 mm	175 mm
50 mm	50 mm	50 mm	49 mm	60 mm
12 mm	16 mm	12 mm	16 mm	16 mm
42 mm	62 mm	42 mm	62 mm	72 mm
18.7 mm	28 mm	18.7 mm	28.5 mm	22 mm
25 mm	25 mm	25 mm	25 mm	30 mm
67 mm	87 mm	92 mm	112 mm	96 mm
13 mm	13 mm	13 mm	13 mm	17 mm
8.5 mm	8.5 mm	8.5 mm	8.5 mm	10.5 mm

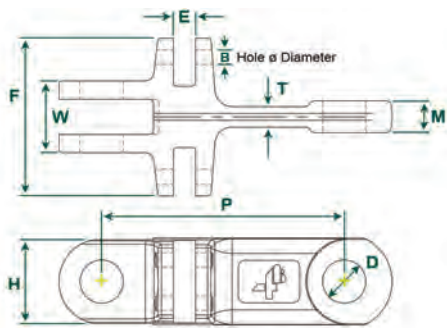

Triple Link
ข้อต่อสามทาง

WELDED FLIGHTS & PINS

ปีกเชื่อมต่อและหมุด



www.go4b.com

FREE Engineering Design Service - Contact 4B
ฟรีบริการออกแบบทางวิศวกรรม - ติดต่อ 4B

TYPICAL WELDED FLIGHT ATTACHMENTS

ตัวยึดติดแบบปีกเชื่อมแต่ละชนิด



Square Bar Flight



Flat Bar Flight



Paddle Flight



U Flight



Closed U Flight



Closed U Flight with Filler Plates



00 Flight



00 Flight with Filler Plates



Return Cups

Note:
Custom flights are available,
based on customer specifications.

บันทึก:
สามารถทำปีกได้ตามสั่งตามแต่ที่
ลูกค้ากำหนด

STANDARD PIN OPTIONS

Note: Clamps, roll pins, hex bolts and lock nuts must not be re-used. Install one time and discard after use.

บันทึก: แคลมป์ หมุด ลูกกลิ้ง สกรูหกเหลี่ยม น็อต สามารถใช้งานได้เพียงครั้งเดียวเท่านั้น ซึ่งหลังจากใช้งานแล้ว ต้องไม่นำกลับมาใช้อีก



Forged Head Pin, Collar and Roll Pin
หัวหมุดหล่อ, หมุด Collar และหมุด Roll

Forged Head Pin and One Clamp
หัวหมุดหล่อและแคลมป์ 1 ตัว

Plain Pin and Two Clamps
หมุดเรียบและแคลมป์ 2 ตัว

Bolt 'N' Go Hollow Pin, Bolt, Washers and Nut
หมุดโพรงสลัก 'N' Go สลัก แหวน และน็อต

BOLT 'N' GO™

สลัก 'N' GO™



www.go4b.com

Forged Chain

The Bolt 'N' Go flight system is a revolutionary assembly method for drop forged chain. Link and flight assembly is made easy by using a standard bolt and mechanical lock nut with a high strength, heat treated hollow pin. There are no circlips and no intricate assembly is required. There is no welding of flights, no need to remove chain from the conveyor for installation, and no issues with strength. Just bolt the links and the flights together. It's easy, simple and reliable!

ข้อต่อโซ่ลำเลียง

ระบบสลักบีน 'N' Go คือการปฏิวัติการประกอบโซ่ Drop ซึ่งการประกอบตัวข้อโซ่กับปีกได้อย่างง่ายดายด้วยสลักมาตรฐานและแหวนล็อกทางกลกับหมุดตบซุบที่มีความแข็งแรง ไม่ต้องใช้แหวนสปริง ไม่มีส่วนประกอบที่ซับซ้อน อีกทั้งยังไม่มีกรเชื่อมต่อนของปีกและไม่ต้องถอดโซ่ออกจากสายพานเพื่อทำการติดตั้งไม่ต้องออกแรงมาก เพียงแค่ทำการขันสลักเชื่อมต่อเข้าด้วยกันกับปีก ทั้งง่ายและเชื่อถือได้

USA Pat. 7,080,728
Canadian Pat. 2,548,660
Mexican Pat. 272,056
Other Patents Pending



Bolt 'N' Go Link
ข้อต่อ 'N' Go



Product Videos –
www.go4b.co.uk/uk/chains-and-sprockets.asp
วิดีโอแสดงรายละเอียดผลิตภัณฑ์
www.go4b.co.uk/uk/chains-and-sprockets.asp

Bolt 'N' Go System
ระบบสลัก 'N' Go

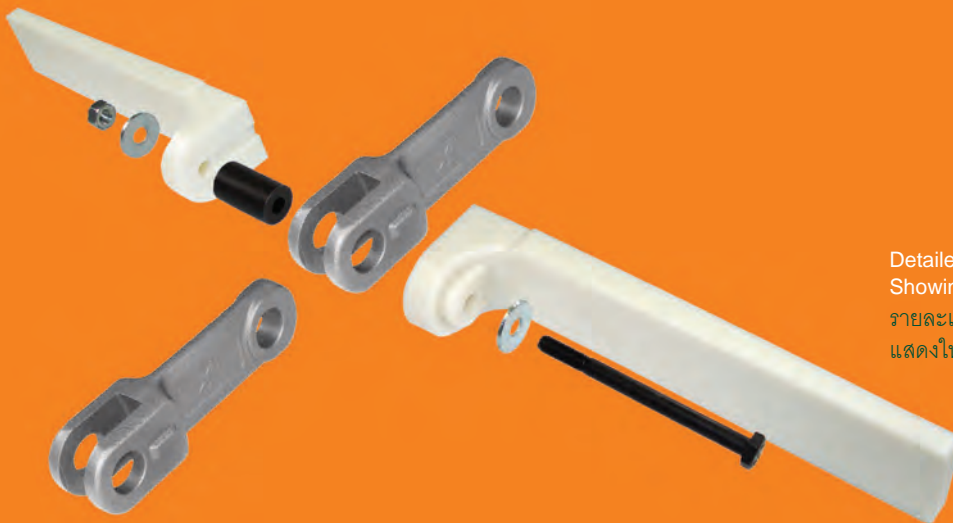
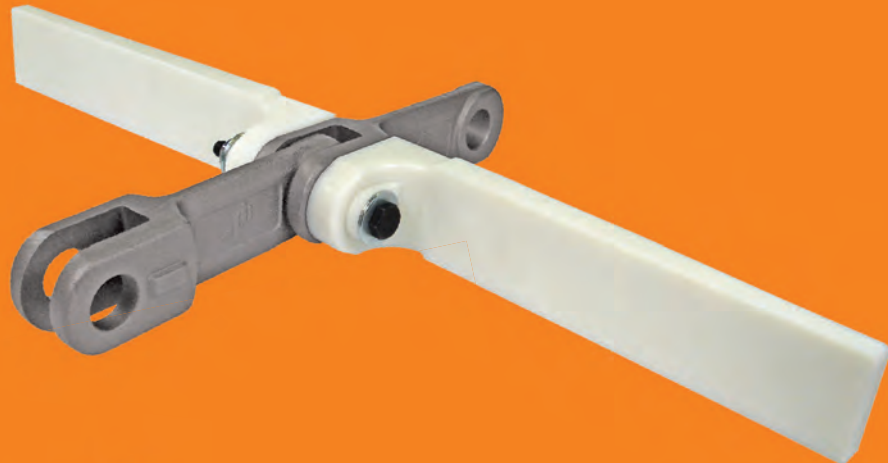

Detailed View of Bolt 'N' Go
Showing Assembly Method
รายละเอียดของสลัก 'N' Go
แสดงในวิธีการประกอบ



BOLT 'N' GO™

สลัก 'N' GO™

Round Link Chain

Easy flight assembly by using a standard bolt and nut, connecting the flights directly to the link. The chain can be supplied in a coil together with the bolt-on flights already assembled.

โซ่ห่วง

ประกอบกับปีกได้อย่างง่ายดายโดยใช้สลักและแหวนมาตรฐานต่อเข้ากับปีกและโซ่ได้โดยตรง โดยที่ตัวโซ่จะถูกผนวกเข้ากับชุดสลักและแหวนยึดปีก เพียงเท่านั้นก็เป็นอันเสร็จสิ้น



Round Link Chain with Bolt 'n' Go Flights Bolt 'N' Go - Round Link Chain Size 13 x 65 mm

โซ่ห่วงกับสลักปีก 'N' Go
สลัก 'N' Go - โซ่ห่วง ขนาด 13 x 65 มม.

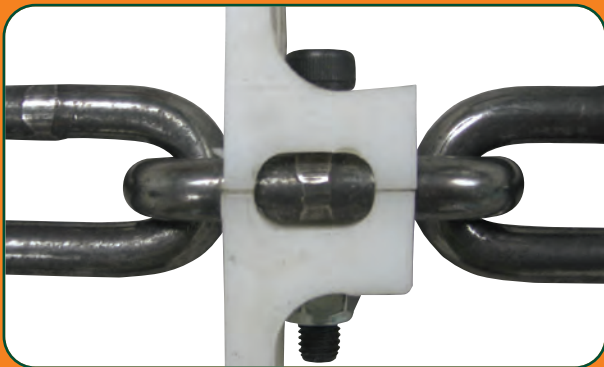

FREE Engineering Design Service - Contact 4B
ฟรีบริการออกแบบทางวิศวกรรม - ติดต่อ 4B

ACCESSORIES

อุปกรณ์เสริม

For more details please visit
www.go4b.com

สำหรับรายละเอียดเพิ่มเติมกรุณาเยี่ยมชมเว็บไซต์
www.go4b.com



www.go4b.com

NYLON FLIGHTS FOR SCRAPER CHAINS ปีกในลอนสำหรับโซ่สแครปเปอร์



'L' Shape with 1 fixing hole รูปทรง 'L' พร้อมกับรูยึด 1 รู
'L' Shape with 2 fixing holes รูปทรง 'L' พร้อมกับรูยึด 2 รู
'T' Shape with 2 fixing holes รูปทรง 'T' พร้อมกับรูยึด 2 รู

- Easy to install or replace, cutting down installation and maintenance costs
- Eliminates the need for a bottom liner in the conveyor
- Reduces conveyor noise.
- ง่ายต่อการติดตั้งหรือการเปลี่ยนทดแทนตัวเดิม ลดต้นทุนในการติดตั้งและการบำรุงรักษา
- ขจัดปัญหาเรื่องความต้องการ bottom liner ในเครื่องลำเลียง
- ลดการเกิดเสียงดังของสายพาน

NYLON FLIGHT SLEEVES FOR 102 NA CHAIN and 142 NA CHAIN

ปลอกหุ้มปีกในลอนสำหรับโซ่ 102 NA และโซ่ 142 NA

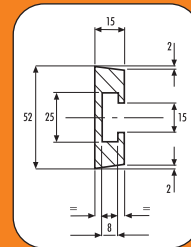

102 NA

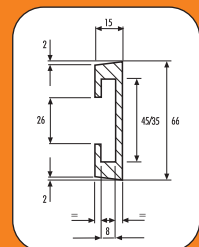

142 NA

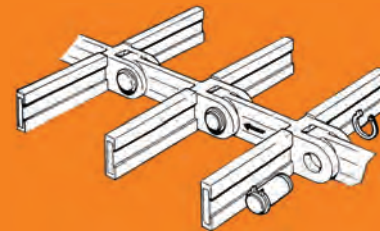

ROUND LINK CHAIN

ข้อต่อโซ่ห่วง



ON DEMAND Separate datasheets available
ตามต้องการ มีเอกสารแสดงรายละเอียดแยกต่างหาก

MISCELLANEOUS CONVEYOR CHAIN

โซ่ลำเลียงเบ็ดเตล็ดทั่วไป



ON DEMAND Separate datasheets available
ตามต้องการ มีเอกสารแสดงรายละเอียดแยกต่างหาก

SPROCKETS

ล้อฟันเฟือง



www.go4b.com



4B sprockets and trailers are manufactured from high grade heat treated steel to a minimum hardness of 57 HRC. Each piece is machined to size with appropriate bore and keyway specific to each customer's application. Most sizes are in stock and ready to ship from 4B's extensive inventory.

ล้อฟันเฟืองและเทรลเลอร์ทำมาจากโลหะอบชุบด้วยความร้อนคุณภาพสูงซึ่งมีความแข็งต่ำสุด 57 HRC โดยทุกชิ้นถูกทำให้มีขนาดที่ลงตัวกับช่องว่างตามการใช้งานเฉพาะของลูกค้า ซึ่งในคลังสินค้าของ 4B มีการเก็บสต็อกไว้เกือบทุกขนาด เพื่อความพร้อมในการจัดส่ง



SPROCKETS

Chain Link

ล้อฟันเฟือง
ข้อต่อโซ่

	No. of Teeth	ØPS (mm)	ØP1 (mm)	ØA (mm)	ØB (mm)	ØC (mm) Max.	ØD (mm)	N No. of Holes	T (mm)	X (mm)	WB1 (mm)
4B102NA	6	204.0	–	105.0	135.0	70	–	–	30	10	83
	7	235.1	146.0	108.0	173.0	70	M12	6	30	10	83
	8	266.5	170.0	144.0	196.0	85	M12	6	30	10	83
	9	298.2	200.0	174.0	232.0	105	M12	6	30	10	83
	10	330.1	241.3	179.0	264.0	105	M12	8	30	10	83
4B142NA	6	284.0	168.3	136.5	190.5	85	M12	6	46	16	112
	7	327.3	200.0	162.0	234.0	105	M16	6	46	16	112
	8	371.1	241.3	187.3	282.0	115	M20	8	46	16	127
	9	415.2	285.8	240.0	330.0	150	M20	8	46	16	127
	10	459.5	285.8	240.0	330.0	150	M20	8	46	16	127
	11	504.0	368.3	310.0	419.0	170	M20	8	46	16	150
	12	548.6	415.0	345.0	465.0	170	M20	8	46	16	150
	13	593.4	470.0	380.0	521.0	170	M20	8	46	16	150
4B142HA	7	327.3	200.0	162.0	234.0	105	M16	6	69	19	127
	8	371.1	241.3	187.3	282.0	115	M20	8	69	19	150
	9	415.2	285.8	240.0	330.0	150	M20	8	69	19	150
	10	495.5	285.8	240.0	330.0	150	M20	8	69	19	150
	11	504.0	368.3	310.0	419.0	170	M20	8	69	19	150
	12	548.6	415.0	345.0	465.0	170	M20	8	69	19	150
	13	593.4	470.0	380.0	520.0	170	M20	8	69	19	180
14	638.1	470.0	380.0	546.0	170	M20	10	69	19	180	

Standard Sprocket (Shown with Hub)

ล้อฟันเฟืองมาตรฐาน (แสดงพร้อมกับฮับ)

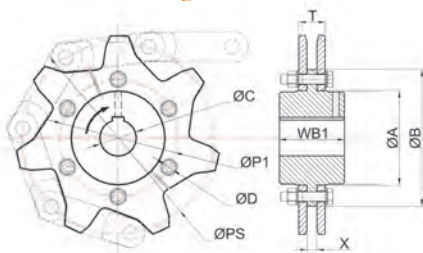

Wear Reversible Sprocket (Shown with Hub)

ล้อฟันเฟืองแบบสวมกลับได้ (แสดงพร้อมกับฮับ)

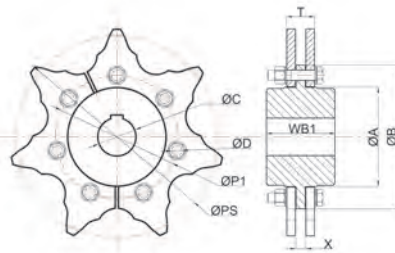

Sprocket and Trailer Inventory

สินค้าคงคลังของล้อฟันเฟืองและเทรลเลอร์



TRAILERS

เทรลเลอร์



www.go4b.com



FREE Engineering Design Service
- Contact 4B
ฟรีบริการออกแบบทางวิศวกรรม
- ติดต่อ 4B

NOW AVAILABLE

Segmental Star and Self Cleaning Trailers

มีจำหน่ายแล้ว

สำหรับ Segmental Star (ส่วนเสริมรูปดาว)
และเทรลเลอร์เกลี้ยง

APPLICATION PHOTOS

รูปการใช้งาน

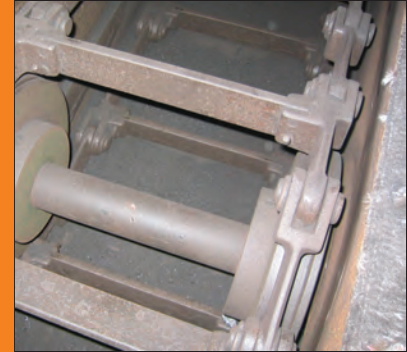

Typical Double Strand Chain Application
ตัวอย่างการใช้งานโซ่มาตรฐานแบบคู่

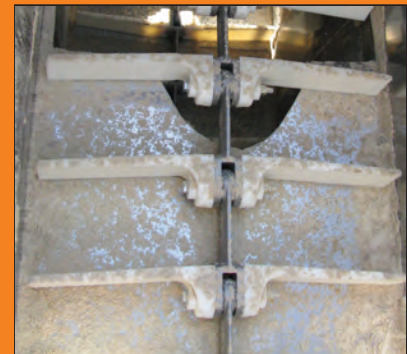

Feed Mill Application using Bolt 'N' Go Chain with Nylon Flights
การใช้โซ่สลัก 'N' Go ที่ต่อเข้ากับปีกในลอน
ในงานลำเลียงในโรงสี



UHMW Paddles on "T" Plate Flights - Drive End

ใบพัด UHMW บนแผ่นปีกรูป 'T' -
ปลายจุดขับเคลื่อน



UHMW Paddles & Return Buckets - Tail End
ใบพัด UHMW และจุดเลี้ยวของกะพ้อ - จุดปลาย

TRAILERS

Chain Link

เทรลเลอร์
ข้อต่อโซ่

Max Shaft Dia.
เส้นผ่านศูนย์กลาง
เพลาใหญ่สุด
ØA (mm)

Pitch Circle Dia.
เส้นผ่านศูนย์กลางพิซ
ØPT (mm)

Hub Width Dia.* (mm)
ขนาดเส้นผ่านศูนย์กลางฮับ
Smooth
แบบเรียบ
WB2

Segmental
แบบแขนง
WB3

Rim Width Dia.
ระยะขอบ
T
(mm)

Chain Link	Max Shaft Dia. ØA (mm)	Pitch Circle Dia. ØPT (mm)	Hub Width Dia.* (mm) Smooth WB2	Hub Width Dia.* (mm) Segmental WB3	Rim Width Dia. T (mm)
4B102NA	65	204.0	57	83	35
	65	235.1	57	83	35
	65	266.5	57	83	35
	65	298.2	57	83	35
	65	330.1	57	83	35
4B142NA	85	284.0	74	112	45
	85	327.3	74	112	45
	85	371.1	77	127	45
	115	415.2	77	127	45
	115	459.5	77	127	45
	115	504.0	105	150	45
	115	548.6	105	150	45
	115	593.4	120	150	45
4B142HA	115	327.3	110	127	75
	115	371.1	110	150	75
	115	415.2	110	150	75
	115	459.5	120	150	75
	140	504.0	120	150	75
	140	548.6	120	150	75
	140	593.4	120	150	75

* Smooth and segmental trailers have different hub widths as noted (WB2 & WB3).

- 4B offers any bore size to suit your requirements, consult with our engineers for recommended shaft diameter.

- 216NA and 260NA sizes are available, contact 4B for more information.

* ทั้งเทรลเลอร์แบบเรียบและแบบแขนงต่างมีความกว้างศูนย์กลางแตกต่างกันตามทีระบุ (WB2 และ WB3)

- 4B สามารถเจาะรูได้ตามขนาดที่เหมาะสมตามที่ลูกค้าต้องการโดยท่านสามารถเข้ามาปรึกษากับทางวิศวกรของเรา เพื่อให้ข้อมูล
เกี่ยวกับขนาดเส้นผ่านศูนย์กลางเพลากับเรา

- มีทั้งขนาด 216NA และ 260NA ติดต่อ 4B เพื่อขอข้อมูลเพิ่มเติม

Smooth Trailer

เทรลเลอร์แบบเรียบ

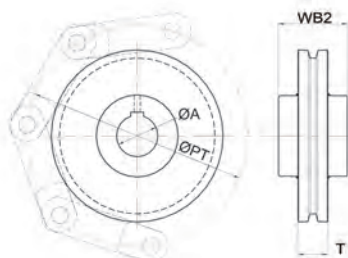

Segmental Star Trailer (Shown with Hub)

เทรลเลอร์แบบแขนง (แสดงพร้อมฮับ)

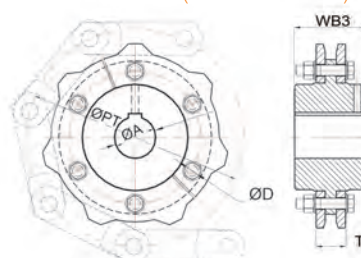

4B BRAIME ELEVATOR COMPONENTS

Headquarters
Hunslet Road
Leeds LS10 1JZ
UK
Tel: +44 (0) 113 246 1800
Fax: +44 (0) 113 243 5021
Email: 4b-uk@go4b.com

4B SETEM

9 Route de Corbie
80800 Lamotte Warfusée
FRANCE
Tel: +33 (0) 3 22 42 32 26
Fax: +33 (0) 3 22 42 37 33
Email: 4b-france@go4b.com

4B COMPONENTS

625 Erie Avenue
Morton, IL 61550
USA
Tel: 309-698-5611
Fax: 309-698-5615
Email: 4b-usa@go4b.com

4B DEUTSCHLAND

9 Route de Corbie
F-80800 Lamotte Warfusée
FRANCE
Tel: +49 (0) 700 2242 4091
Fax: +49 (0) 700 2242 3733
Email: 4b-deutschland@go4b.com

4B ASIA PACIFIC

68/19 Moo 5, Tambol Bangmuangmai
Amphur Muang Samutprakarn, 10270
THAILAND
Tel: 00 662 758 3648
Fax: 00 662 758 2926
Email: 4b-asiapacific@go4b.com

4B SUDAMERICA

Paraguay 610, Piso 15
C1057AAH, Buenos Aires
ARGENTINA
Tel: (54) 11 4115-6999
Fax: (54) 11 4313-0505
Email: 4b-sudamerica@go4b.com

4B AFRICA

14 Newport Business Park
Mica Drive, Kya Sand
2163 Johannesburg
SOUTH AFRICA
Tel: +27 (0) 11 708 6114
Fax: +27 (0) 11 708 1654
Email: 4b-africa@go4b.com

4B AUSTRALIA

Unit 1-18 Overlord Place
Acacia Ridge
Queensland 4110
AUSTRALIA
Tel: +61 (0) 7 3711 2565
Fax: +61 (0) 7 3711 2574
Email: 4b-australia@go4b.com



4B catalogues also available:

แคตตาล็อกอื่นๆ ของ 4B:

- Elevator Buckets / สายพานลำเลียง
- Elevator Belting / กะพ้อลำเลียง
- Bolts & Fasteners / สลักและ
ตัวประกบยึดสายพาน
- Electronics / ระบบอิเล็กทรอนิกส์



www.go4b.com

Our policy is one of continuous improvement; therefore we reserve the right to amend specification without prior notice.
All information contained herein is provided in good faith and no warranty is given or implied. E&OE.