



MAG-CON™ MANUEL TECHNIQUE

MAG2000M (taraudage M12 mm)

Instructions d'installation

- Attention:**
- Toujours observer les procédures avant pendant et après l'installation.
 - Danger : Le Mag-Con contient des aimants très puissant avec une force de traction supérieure à 45 Kg
 - Ne rien placer entre l'aimant et le métal , une blessure peut se produire.
 - Cet aimant effacera les bandes magnétiques des cartes de crédit, des clefs de porte et autres systèmes magnétiques sensibles.
 - Le Mag-Con ne peut être utilisé avec un arbre en inox.

NE PAS ENLEVER L' ENCODEUR ROTECH OU LE WHIRLIGIG PENDANT QUE L' ARBRE EST EN ROTATION. DES BLESSURES SERIEUSES PEUVENT SE PRODUIRE

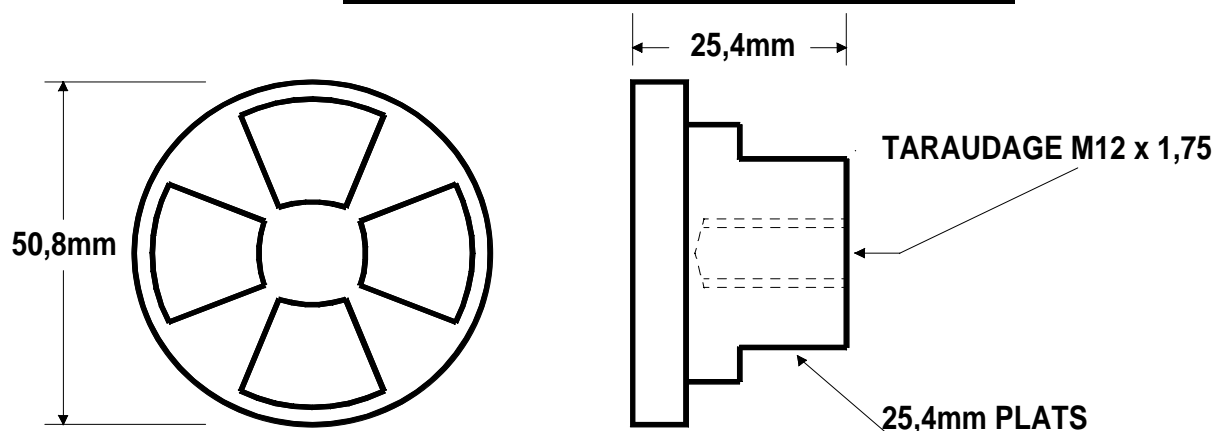

US patente en cours.

1. Si vous utilisez un WHIRLIGIG neuf enlever le capuchon de protection du filet de vis.
2. Placer - une clef plate de 16 sur le 6 pans du WHIRLIGIG.
 - une clef BTR de 10 sur le boulon de l'encodeur ROTECH (capot enlevé)

3. Appliquer la quantité nécessaire de frein filé (LOCTITE ou similaire) sur le filetage.
4. Viser le MAG-CON sur le filetage M12.
5. Utiliser une clef plate ou anglaise , serrer le MAG-CON sur le WHIRLIGIG ou sur l'encodeur ROTECH.
6. Il est recommandé de mettre de la graisse silicone sur l'extrémité de l'arbre avant d'installer le MAG-CON.
7. Placer le MAG-CON sur le centre de l'arbre. (un centrage parfait n'est pas nécessaire)
8. Consulter la notice d'installation du WHIRLIGIG et de l'encodeur ROTECH pour plus d'informations.
9. Connecter le capteur conformément avec le manuel d'instruction et la législation en vigueur du pays.

**POUR UNE INFORMATION COMPLETE SUR LES GARANTIES
APPELER SETEM**

4B SETEM

9 route de Corbie
80800 LAMOTTE WARFUSEE
FRANCE
Telephone : 03.22.42.32.26
Fax: 03.22.42.37.33
Web: www.braime.com/setem
e-mail: setem@setem.fr

BRAIME ELEVATOR COMPONENTS, LTD

Hunslet Road, Leeds,
England LS10 1JZ
Telephone: (0113)2457491
Fax: (0113)2435021
Web: www.braime.com
e-mail: information@braime.co.uk

